



VERMOP

Deutsch	1
English	1
Français	2
Nederlands	2
Español	3
Português	3
Italiano	4
Polski	4
Dansk	5
Svenska	5
Norsk	6
Suomi	6
Srpski	7
Hrvatski	7



KM 68 / KM 88



1772106800, 1772108800, 02/25



(DE) Bedienungsanleitung

 Diese Bedienungsanleitung enthält Anweisungen zum Gebrauch der manuellen Kehrmaschine. Lesen Sie vor der ersten Benutzung des Gerätes diese Original-Bedienungsanleitung und handeln Sie danach. Bewahren Sie diese Bedienungsanleitung für späteren Gebrauch auf.

Bestimmungsgemäße Verwendung

Diese Kehrmaschine ist ausschließlich zum Kehren von befestigten verschmutzten Flächen im Innen- und Außenbereich bestimmt. Beachten Sie die Sicherheitshinweise. Die zu kehrenden Flächen dürfen nicht nass sein. An- oder Umbauten des Gerätes sind nicht gestattet.

Sicherheitshinweise

Benutzen Sie das Gerät nur in einwandfreiem Zustand sowie bestimmungsgemäß, Sicherheits- und Gefahrenbewusst. Verhindern Sie die unbefugte Benutzung des Geräts von Personen (einschließlich Kinder) mit eingeschränkten physischen, sensorischen oder geistigen Fähigkeiten oder mangels Erfahrung und/oder mangels Wissens, es sei denn, sie werden durch eine für ihre Sicherheit zuständige Person beaufsichtigt oder erhalten von Ihrer eine Anweisung für die Verwendung des Geräts. Kinder sollten dauerhaft beaufsichtigt werden, um sicherzustellen, dass sie nicht mit dem Gerät spielen. Das Gerät muss bestimmungsgemäß verwendet werden. Dabei sind auch die örtlichen Gegebenheiten sowie Allgemeingültigen gesetzlichen und sonstigen Regelungen zur Unfallverhütung und zum Umweltschutz zu berücksichtigen. Beim Arbeiten mit dem Gerät ist besonders auf Dritte, insbesondere Kinder, zu achten und Rücksicht zu nehmen. Vor jeder Verwendung des Geräts ist dieses auf den ordnungsgemäßen Zustand und Betriebssicherheit zu prüfen. Falls der Zustand nicht einwandfrei ist, darf das Gerät nicht verwendet werden bis ein einwandfreier Zustand wieder hergestellt wurde. Das Kehren von entzündlichen, toxischen oder explosiven Stoffen sowie brennbarer Gase oder unverdünnter Säuren und Lösungsmittel, brennender oder glimmender Gegenstände (z.B. Zigarettenstummel), ist verboten.

Das Gerät ist nicht zum Kehren von Flüssigkeiten, Seilen, Bindfäden, Drähten oder ähnlichem geeignet. Die Verwendung des Geräts ist nur mit eingelegetem Kehrgutbehälter, geschlossener Verkleidung sowie Seitenbesen in Arbeitsposition gestattet um Verletzungen durch drehende Bauteile, umherfliegendes Kehrgut und erhöhte Staubbelastung zu vermeiden.

Betrieb

Quetsch- und Schergefahr an Riemen, Seitenbesen, Kehrgutbehälter und Fahrbügel. Wenn Sie Glas, Metallspäne oder andere Materialien aus dem Kehrgutbehälter entfernen, verwenden Sie geeignete Handschuhe und falls notwendig eine Staubmaske.

Wartung und Pflege

 Reparaturen und Einbau von Ersatzteilen dürfen nur von Ihrem Fachhändler oder dessen Kundendienst durchgeführt werden um Gefährdungen zu vermeiden. Verwendet werden dürfen ausschließlich Originalersatzteile und -zubehör.

Umweltschutz

 Die Verpackungsmaterialien sind recyclebar. Bitte führen Sie diese einer Wiederverwertung zu. Altgeräte enthalten wertvolle recyclingfähige Materialien, die einer Verwertung zugeführt werden sollten. Bitte entsorgen Sie Altgeräte deshalb über geeignete Sammelsysteme.

(EN) Operating manual

 These operating instructions contain instructions on how to use the manual sweeper. Read these original operating instructions before using the appliance for the first time and act accordingly. Keep these operating instructions for future reference.

Intended use

This sweeper is intended exclusively for sweeping paved, dirty surfaces indoors and outdoors. Observe the safety instructions. The surfaces to be swept must not be wet. Attachments or modifications to the appliance are not permitted.

Safety instructions

Only use the appliance if it is in perfect condition and in accordance with its intended use, and be aware of safety and hazards.

Prevent unauthorized use of the appliance by persons (including children) with reduced physical, sensory or mental capabilities, or lack of experience and/or knowledge, unless they are supervised by a person responsible for their safety or have received instructions from them on how to use the appliance. Children should be supervised at all times to ensure that they do not play with the appliance. The appliance must be used as intended. The local conditions and generally applicable statutory and other regulations on accident prevention and environmental protection must also be taken into account.

When working with the appliance, particular attention and consideration must be paid to third parties, especially children. Before each use of the appliance, it must be checked for proper condition and operational safety. If the appliance is not in perfect condition, it must not be used until it has been restored to perfect condition. Sweeping flammable, toxic or explosive substances as well as combustible gases or undiluted acids and solvents, burning or smouldering objects (e.g. cigarette butts) is prohibited.

The appliance is not suitable for sweeping liquids, ropes, twine, wires or similar.

The appliance may only be used with the debris container inserted, the cover closed and the side brushes in the working position to prevent injuries from rotating components, flying debris and increased dust exposure.

Operation

Risk of crushing and shearing on belts, side brushes, hopper and handlebars. When removing glass, metal chips or other materials from the hopper, wear suitable gloves and, if necessary, a dust mask.

Maintenance and care



 Repairs and the installation of spare parts may only be carried out by your specialist dealer or their customer service department in order to avoid hazards. Only original spare parts and accessories may be used.

Environmental protection

 The packaging materials are recyclable. Please recycle them. Old appliances contain valuable recyclable materials that should be recycled. Therefore, please dispose of old appliances via suitable collection systems.



(FR) Manuel d'utilisation

  Ce mode d'emploi contient des instructions pour l'utilisation de la balayeuse manuelle. Avant d'utiliser l'appareil pour la première fois, lisez ce mode d'emploi original et agissez en conséquence. Conservez ce mode d'emploi pour une utilisation ultérieure.

Utilisation conforme à la destination

Cette balayeuse est exclusivement destinée au balayage de surfaces sales stabilisées à l'intérieur et à l'extérieur. Respectez les consignes de sécurité. Les surfaces à balayer ne doivent pas être mouillées. Il est interdit d'ajouter ou de modifier l'appareil.

Consignes de sécurité

N'utilisez l'appareil qu'en parfait état et conformément à sa destination, en étant conscient des risques et de la sécurité. Empêchez toute utilisation non autorisée de l'appareil par des personnes (y compris des enfants) dont les capacités physiques, sensorielles ou mentales sont réduites ou qui manquent d'expérience et/ou de connaissances, à moins qu'elles ne soient surveillées par une personne responsable de leur sécurité ou qu'elles n'aient reçu de celle-ci des instructions concernant l'utilisation de l'appareil. Les enfants doivent être surveillés en permanence afin de s'assurer qu'ils ne jouent pas avec l'appareil. L'appareil doit être utilisé conformément à sa destination. Il faut également tenir compte des conditions locales ainsi que des réglementations générales, légales et autres, relatives à la prévention des accidents et à la protection de l'environnement.

Lors de l'utilisation de l'appareil, il convient de faire particulièrement attention aux tiers, notamment aux enfants, et de les respecter.

Avant chaque utilisation de l'appareil, il convient de vérifier son bon état et sa sécurité de fonctionnement. Si l'état n'est pas irréprochable, l'appareil ne doit pas être utilisé jusqu'à ce qu'un état irréprochable soit rétabli. Il est interdit de balayer des substances inflammables, toxiques ou explosives ainsi que des gaz inflammables ou des acides et solvants non dilués, des objets enflammés ou incandescents (par ex. des mégots de cigarettes).

L'appareil n'est pas conçu pour balayer des liquides, des cordes, des ficelles, des fils métalliques ou autres.

L'utilisation de l'appareil n'est autorisée qu'avec le bac à déchets inséré, le revêtement fermé et les balais latéraux en position de travail afin d'éviter les blessures dues à des composants en rotation, des déchets projetés et une charge de poussière accrue.



Opération

Risque d'écrasement et de cisaillement au niveau des courroies, des balais latéraux, de la cuve à déchets et de l'arceau de conduite. Lorsque vous retirez du verre, des copeaux de métal ou d'autres matériaux de la cuve à déchets, utilisez des gants appropriés et, si nécessaire, un masque anti-poussière.

Maintenance et entretien

 Les réparations et le montage de pièces de rechange ne doivent être effectués que par votre revendeur spécialisé ou son service après-vente afin d'éviter tout danger. N'utilisez que des pièces de rechange et des accessoires d'origine.

Protection de l'environnement

  Les matériaux d'emballage sont recyclables. Veuillez les recycler. Les appareils usagés contiennent des matériaux recyclables précieux qui doivent être recyclés. Veuillez donc éliminer les appareils usagés par le biais de systèmes de collecte appropriés.

(NL) Gebruiksaanwijzing

  Deze gebruiksaanwijzing bevat aanwijzingen voor het gebruik van de handveegmachine. Lees deze oorspronkelijke gebruiksaanwijzing voordat u het apparaat voor het eerst gebruikt en handel dienovereenkomstig. Bewaar deze gebruiksaanwijzing voor toekomstig gebruik.

Beoield gebruik

Deze veegmachine is uitsluitend bedoeld voor het vegen van verharde, vuile oppervlakken binnen en buiten. Neem de veiligheidsvoorschriften in acht. De te vegen oppervlakken mogen niet nat zijn. Aanbouddelen of wijzigingen aan het apparaat zijn niet toegestaan.

Veiligheidsinstructies

Gebruik het apparaat alleen als het in perfecte staat is en in overeenstemming met het beoogde gebruik, en let op veiligheid en gevaren.

Voorom ongeoorloofd gebruik van het apparaat door personen (inclusief kinderen) met verminderde fysieke, zintuiglijke of mentale capaciteiten of gebrek aan ervaring en/of kennis, tenzij zij onder toezicht staan van een persoon die verantwoordelijk is voor hun veiligheid of van hen instructies hebben ontvangen over het gebruik van het apparaat. Kinderen moeten te allen tijde onder toezicht staan om ervoor te zorgen dat ze niet met het apparaat spelen. Het apparaat moet worden gebruikt zoals bedoeld. Er moet ook rekening worden gehouden met de plaatselijke omstandigheden en de algemeen geldende wettelijke en andere voorschriften ter voorkoming van ongevallen en ter bescherming van het milieu.

Bij het werken met het apparaat moet bijzondere aandacht worden besteed aan derden, in het bijzonder kinderen.

Voor elk gebruik van het apparaat moet worden gecontroleerd of het in goede staat verkeert en veilig werkt. Als het apparaat niet in perfecte staat is, mag het niet worden gebruikt totdat het weer in perfecte staat is. Het vegen van brandbare, giftige of explosieve stoffen, brandbare gassen of onverdunde zuren en oplosmiddelen, brandende of smelende voorwerpen (bijv. sigarettenpeuken) is verboden.

Het apparaat is niet geschikt voor het vegen van vloeistoffen, touwen, draden of soortgelijke voorwerpen.

Het apparaat mag alleen worden gebruikt met de vuilcontainer geplaatst, de bekleding gesloten en de zijborstels in de werkstand om letsel door draaiende onderdelen, rondvliegend vuil en verhoogde blootstelling aan stof te voorkomen.



Operatie

Gevaar voor bekneling en afschuiving op riemen, zijborstels, afvalcontainer en aandrijfhendel. Draag geschikte handschoenen en, indien nodig, een stofmasker wanneer u glas, metaalschiffers of andere materialen uit de trechter verwijdert.

Onderhoud en verzorging



 Reparaties en montage van reserveonderdelen mogen alleen worden uitgevoerd door uw erkende dealer of diens klantenservice om gevaren te voorkomen. Er mogen alleen originele reserveonderdelen en accessoires worden gebruikt.

Bescherming van het milieu

  Het verpakkingsmateriaal is recyclebaar. Wij verzoeken u deze te recycleren. Oude apparaten bevatten waardevolle recyclebare materialen die gerecycled moeten worden. Geef oude apparaten daarom af via geschikte inzamelsystemen.



(ESP) Instrucciones de uso

  Este manual de instrucciones contiene indicaciones sobre el uso de la barredora manual. Lea este manual de instrucciones original antes de utilizar el aparato por primera vez y actúe en consecuencia. Conserve este manual de instrucciones para futuras consultas.

Uso previsto

Esta barredora está destinada exclusivamente a barrer superficies pavimentadas y sucias en interiores y exteriores. Observe las instrucciones de seguridad. Las superficies a barrer no deben estar mojadas. No se permiten accesorios ni modificaciones en el aparato.

Instrucciones de seguridad

Utilice el aparato sólo si está en perfectas condiciones y de acuerdo con el uso previsto, y tenga en cuenta la seguridad y los peligros.

Evite el uso no autorizado del aparato por parte de personas (incluidos niños) con capacidades físicas, sensoriales o mentales reducidas o con falta de experiencia y/o conocimientos, a menos que estén supervisadas por una persona responsable de su seguridad o hayan recibido instrucciones de ésta sobre cómo utilizar el aparato. Los niños deben estar vigilados en todo momento para evitar que jueguen con el aparato. El aparato debe utilizarse conforme a lo previsto. También deben tenerse en cuenta las condiciones locales y las normativas legales y de otro tipo aplicables en general sobre prevención de accidentes y protección del medio ambiente.

Al trabajar con el aparato, debe prestarse especial atención y consideración a terceros, especialmente a los niños.

Antes de cada uso del aparato, debe comprobarse su correcto estado y seguridad de funcionamiento. Si el aparato no está en perfecto estado, no debe utilizarse hasta que se haya restablecido. Está prohibido barrer sustancias inflamables, tóxicas o explosivas, así como gases combustibles o ácidos y disolventes no diluidos, objetos ardientes o que ardan (por ejemplo, colillas de cigarrillos).

El aparato no es adecuado para barrer líquidos, cuerdas, cordeles, alambres u objetos similares.

El aparato sólo debe utilizarse con el contenedor de residuos introducido, los paneles cerrados y los cepillos laterales en posición de trabajo para evitar lesiones causadas por componentes giratorios, residuos que salgan despedidos y una mayor exposición al polvo.



Funcionamiento

Peligro de aplastamiento y cizallamiento en las cintas, los cepillos laterales, la tolva y la barra de desplazamiento. Al retirar vidrio, virutas metálicas u otros materiales de la tolva, utilice guantes adecuados y, en caso necesario, una mascarilla antipolvo.



Mantenimiento y cuidados

 Las reparaciones y el montaje de piezas de recambio sólo deben ser realizados por su distribuidor especializado o su servicio de atención al cliente para evitar riesgos. Sólo deben utilizarse piezas de recambio y accesorios originales.

Protección del medio ambiente

  Los materiales de embalaje son reciclables. Por favor, recíclelos. Los aparatos viejos contienen valiosos materiales reciclables que deben ser reciclados. Por lo tanto, deseche los aparatos viejos a través de los sistemas de recogida adecuados.

(P) Instruções de funcionamento

  Este manual de instruções contém instruções sobre a utilização da varredora manual. Leia este manual de instruções original antes de utilizar o aparelho pela primeira vez e actue em conformidade. Guarde este manual de instruções para consulta futura.

Utilização correcta

Esta vassoura destina-se exclusivamente a varrer superfícies pavimentadas e sujas em interiores e exteriores. Respeite as instruções de segurança. As superfícies a serem varridas não podem estar molhadas. Não são permitidos acessórios ou modificações no aparelho. Instruções de segurança

Utilize o aparelho apenas em perfeitas condições e de acordo com a utilização prevista e tenha em atenção a segurança e os perigos.

Impedir a utilização não autorizada do aparelho por pessoas (incluindo crianças) com capacidades físicas, sensoriais ou mentais reduzidas ou com falta de experiência e/ou conhecimentos, exceto se forem supervisionadas por uma pessoa responsável pela sua segurança ou se tiverem recebido instruções dessa pessoa sobre a utilização do aparelho. As crianças devem ser vigiadas a todo o momento para garantir que não brincam com o aparelho. O aparelho deve ser utilizado de acordo com a sua finalidade. Devem também ser tidas em conta as condições locais e os regulamentos legais e outros regulamentos geralmente aplicáveis relativos à prevenção de acidentes e à proteção do ambiente.

Ao trabalhar com o aparelho, deve ser dada especial atenção e consideração a terceiros, especialmente às crianças.

Antes de cada utilização do aparelho, é necessário verificar o seu bom estado e a sua segurança de funcionamento. Se o aparelho não estiver em perfeitas condições, não deve ser utilizado enquanto não for reposto em perfeitas condições. É proibido varrer substâncias inflamáveis, tóxicas ou explosivas, bem como gases combustíveis ou ácidos e solventes não diluídos, objectos em chamas ou em combustão lenta (por exemplo, pontas de cigarro).

O aparelho não é adequado para varrer líquidos, cordas, fios, arames ou objectos semelhantes.

O aparelho só pode ser utilizado com o contedor de detritos colocado, o revestimento fechado e as escovas laterais na posição de trabalho, para evitar ferimentos provocados por componentes rotativos, detritos projectados e uma maior exposição ao pó.



Funcionamento

Risco de esmagamento e de corte nas correias, nas escovas laterais, na tremonha e na barra de deslocação. Ao remover vidro, aparas de metal ou outros materiais da tremonha, use luvas adequadas e, se necessário, uma máscara contra poeiras.

Manutenção e cuidados



 As reparações e a montagem de peças sobressalentes só podem ser efectuadas pelo seu revendedor especializado ou pelo seu serviço de apoio ao cliente, de modo a evitar riscos. Só podem ser utilizadas peças sobressalentes e acessórios originais.

Proteção do ambiente

  Os materiais de embalagem são recicláveis. Por favor, recicle-os. Os aparelhos antigos contém materiais recicláveis valiosos que devem ser reciclados. Por isso, elimine os aparelhos velhos através de sistemas de recolha adequados.



(I) Istruzioni per l'uso

  Le presenti istruzioni per l'uso contengono le indicazioni per l'utilizzo della spazzatrice manuale. Leggere queste istruzioni per l'uso originali prima di utilizzare l'apparecchio per la prima volta e agire di conseguenza. Conservare le presenti istruzioni per l'uso per future consultazioni.

Uso previsto

Questa spazzatrice è destinata esclusivamente allo spazzamento di superfici pavimentate e sporche all'interno e all'esterno. Osservare le istruzioni di sicurezza. Le superfici da spazzare non devono essere bagnate. Non è consentito apportare modifiche all'apparecchio.

Istruzioni di sicurezza

Utilizzare l'apparecchio solo se è in perfette condizioni e in conformità all'uso previsto e prestare attenzione alla sicurezza e ai pericoli.

Impedire l'uso non autorizzato dell'apparecchio da parte di persone (compresi i bambini) con ridotte capacità fisiche, sensoriali o mentali o con scarsa esperienza e/o conoscenza, a meno che non siano sorvegliate da una persona responsabile della loro sicurezza o abbiano ricevuto da questa istruzioni sull'uso dell'apparecchio. I bambini devono essere sempre sorvegliati per evitare che giochino con l'apparecchio. L'apparecchio deve essere utilizzato come previsto. È inoltre necessario tenere conto delle condizioni locali e delle norme di legge e di altro tipo generalmente applicabili in materia di prevenzione degli infortuni e di tutela dell'ambiente.

Quando si lavora con l'apparecchio, è necessario prestare particolare attenzione e considerazione a terzi, soprattutto ai bambini.

Prima di ogni utilizzo, l'apparecchio deve essere controllato per verificarne le condizioni e la sicurezza di funzionamento. Se l'apparecchio non è in perfette condizioni, non deve essere utilizzato finché non è stato ripristinato. È vietato spazzare sostanze infiammabili, tossiche o esplosive, nonché gas combustibili o acidi e solventi non diluiti, oggetti in fiamme o fumanti (ad es. mozziconi di sigaretta).

L'apparecchio non è adatto a spazzare liquidi, corde, spaghi, fili o oggetti simili.

L'apparecchio può essere utilizzato solo con il contenitore dei detriti inserito, il rivestimento chiuso e le spazzole laterali in posizione di lavoro per evitare lesioni dovute a componenti rotanti, detriti volanti e maggiore esposizione alla polvere.



Funzionamento

Rischio di schiacciamento e cesoiamento su nastri, spazzole laterali, tramoggia e barra mobile. Quando si rimuovono vetro, trucioli metallici o altri materiali dalla tramoggia, indossare guanti adatti e, se necessario, una maschera antipolvere.



Manutenzione e cura

 Per evitare rischi, le riparazioni e l'installazione di parti di ricambio devono essere eseguite esclusivamente dal rivenditore specializzato o dal suo servizio di assistenza clienti. È possibile utilizzare solo ricambi e accessori originali.

Protezione dell'ambiente

  I materiali di imballaggio sono riciclabili. Si prega di riciclarli. I vecchi apparecchi contengono preziosi materiali riciclabili che devono essere riciclati. Pertanto, si prega di smaltire i vecchi apparecchi attraverso sistemi di raccolta adeguati.

(PL) Instrukcja obsługi

  Niniejsza instrukcja obsługi zawiera wskazówki dotyczące użytkowania zamiataarki ręcznej. Przed pierwszym użyciem urządzenia należy przeczytać niniejszą oryginalną instrukcję obsługi i postępować zgodnie z nią. Niniejszą instrukcję obsługi należy zachować na przyszłość.

Użytkowanie zgodne z przeznaczeniem

Ta zamiataarka jest przeznaczona wyłącznie do zmiatania utwardzonych, zabrudzonych powierzchni wewnątrz i na zewnątrz budynków. Należy przestrzegać instrukcji bezpieczeństwa. Zmiatanie powierzchni nie mogą być mokre. Zabrania się stosowania dodatkowych akcesoriów lub modyfikacji urządzenia.

Instrukcja bezpieczeństwa

Urządzenie należy użytkować wyłącznie w nienagannym stanie technicznym i zgodnie z jego przeznaczeniem, pamiętając o bezpieczeństwie i zagrożeniach.

Należy zapobiegać nieupoważnionemu korzystaniu z urządzenia przez osoby (w tym dzieci) o ograniczonych zdolnościach fizycznych, sensorycznych lub umysłowych lub nieposiadające doświadczenia i/lub wiedzy, chyba że są one nadzorowane przez osobę odpowiedzialną za ich bezpieczeństwo lub otrzymały od niej instrukcje dotyczące korzystania z urządzenia. Dzieci powinny być nadzorowane przez cały czas, aby upewnić się, że nie bawią się urządzeniem. Urządzenie musi być używane zgodnie z przeznaczeniem. Należy również wziąć pod uwagę warunki lokalne oraz ogólnie obowiązujące przepisy prawne i inne regulacje dotyczące zapobiegania wypadkom i ochrony środowiska.

Podczas pracy z urządzeniem należy zwrócić szczególną uwagę na osoby trzecie, zwłaszcza dzieci.

Przed każdym użyciem urządzenia należy sprawdzić jego stan i bezpieczeństwo użytkowania. Jeśli urządzenie nie jest w idealnym stanie, nie wolno go używać do czasu przywrócenia go do idealnego stanu. Zabrania się zmiatania substancji łatwopalnych, toksycznych lub wybuchowych, a także gazów palnych lub nierozcieńczonych kwasów i rozpuszczalników, płynących lub tłących się przedmiotów (np. niedopałków papierosów).

Urządzenie nie nadaje się do zmiatania płynów, lin, sznurków, drutów ani podobnych przedmiotów.

Urządzenie może być używane wyłącznie z włożonym pojemnikiem na odpady, zamkniętym panelem i szczotkami bocznymi w pozycji roboczej, aby zapobiec obrażeniom spowodowanym obracającymi się elementami, latającymi odpadkami i zwiększonym zapyleniem.



Obsługa

Ryzyko zmiądzenia i obciążenia pasów, szczotek bocznych, kosza zasypanych i przewodnicy. Podczas usuwania szkła, wiódr metalowych lub innych materiałów ze zbiornika należy nosić odpowiednią rękawicę i, w razie potrzeby, maskę przeciwpyłową.

Konserwacja i pielęgnacja



 Naprawy i montaż części zamiennych mogą być wykonywane wyłącznie przez wyspecjalizowanego sprzedawcę lub jego dział obsługi klienta w celu uniknięcia zagrożeń. Należy używać wyłącznie oryginalnych części zamiennych i akcesoriów.

Ochrona środowiska

  Materiały opakowaniowe nadają się do recyklingu. Prosimy o ich recykling. Stare urządzenia zawierają cenne surowce wtórne, które powinny zostać poddane recyklingowi. Dlatego prosimy o utylizację starych urządzeń za pośrednictwem odpowiednich systemów zbiórki.



(DK) Betjeningsvejledning

  Denne betjeningsvejledning indeholder instruktioner om, hvordan du bruger den manuelle fejmaskine. Læs denne originale betjeningsvejledning, før du bruger apparatet første gang, og følg anvisningerne. Opbevar denne betjeningsvejledning til senere brug.

Tilsligt brug

Denne fejmaskine er udelukkende beregnet til fejning af asfalterede, snavsede overflader indendørs og udendørs. Overhold sikkerhedsanvisningerne. De overflader, der skal fejes, må ikke være våde. Det er ikke tilladt at montere ekstraudstyr eller foretage ændringer på maskinen.

Sikkerhedsanvisninger

Brug kun maskinen, hvis den er i perfekt stand og i overensstemmelse med dens tilsligtede anvendelse, og vær opmærksom på sikkerhed og farer.

Undgå uautoriseret brug af apparatet af personer (herunder børn) med nedsatte fysiske, sensoriske eller mentale evner eller manglende erfaring og/eller viden, medmindre de er under opsyn af en person, der er ansvarlig for deres sikkerhed, eller har modtaget instruktioner fra dem om, hvordan de skal bruge apparatet. Børn skal til enhver tid være under opsyn for at sikre, at de ikke leger med apparatet. Apparatet skal anvendes efter hensigten. Der skal også tages hensyn til de lokale forhold og generelt gældende lovmæssige og andre bestemmelser om forebyggelse af ulykker og miljøbeskyttelse. Når du arbejder med apparatet, skal du være særlig opmærksom og tage hensyn til tredjeparter, især børn.

Før hver brug af apparatet skal det kontrolleres for korrekt tilstand og driftssikkerhed. Hvis apparatet ikke er i perfekt stand, må det ikke bruges, før det er blevet bragt i perfekt stand igen. Det er forbudt at feje brændbare, giftige eller eksplosive stoffer samt brændbare gasser eller ufortyndede syrer og opløsningsmidler, brændende eller ulmende genstande (f.eks. cigaretskodder).

Apparatet er ikke egnet til at feje væsker, reb, snore, ledninger eller lignende genstande.

Apparatet må kun bruges med affaldsbeholderen indsat, panelet lukket og sidebørsterne i arbejdsposition for at forhindre skader fra roterende komponenter, flyvende affald og øget støveksponering.



Drift

Risiko for knusning og afklipping på bæltet, sidebørster, tragt og vandringsstang. Brug egnede handsker og om nødvendigt en støvmaske, når du fjerner glas, metalspån eller andre materialer fra tragten.



Vedligeholdelse og pleje

 Reparationer og montering af reservedele må kun udføres af din forhandler eller dennes kundeserviceafdeling for at undgå farer. Der må kun anvendes originale reservedele og tilbehør.

Beskyttelse af miljøet

  Emballagematerialerne er genanvendelige. Vær venlig at genbruge dem. Gamle apparater indeholder værdifulde genanvendelige materialer, som bør genanvendes. Derfor bedes du bortskaffe gamle apparater via egnede indsamlingsystemer.

(S) Bruksanvisning

  Denna bruksanvisning innehåller anvisningar om hur du använder den manuella sopmaskinen. Läs denna bruksanvisning i original innan du använder maskinen för första gången och agera därefter. Spara bruksanvisningen för framtida bruk.

Avsedd användning

Sopmaskinen är uteslutande avsedd för sopning av hårdgjorda, smutsiga ytor inom- och utomhus. Beakta säkerhetsanvisningarna. Ytorna som ska sopas får inte vara våta. Påbyggnader eller ändringar av apparaten är inte tillåtna.

Säkerhetsanvisningar

Använd endast maskinen i fullgott skick och i enlighet med dess avsedda användning samt var uppmärksam på säkerhets- och riskfällor.

Förhindra obehörig användning av apparaten av personer (inklusive barn) med nedsatt fysisk, sensorisk eller mental förmåga eller brist på erfarenhet och/eller kunskap, såvida de inte övervakas av en person som ansvarar för deras säkerhet eller har fått instruktioner från dem om hur apparaten ska användas. Barn skall alltid vara under uppsikt så att de inte leker med apparaten. Apparaten måste användas på avsett sätt. Hänsyn måste också tas till lokala förhållanden och allmänt gällande lagar och andra bestämmelser om förebyggande av olyckor och miljöskydd.

Vid arbete med apparaten måste särskild uppmärksamhet och hänsyn tas till tredje man, särskilt till barn.

Före varje användning måste apparaten kontrolleras med avseende på skick och driftsäkerhet. Om apparaten inte är i fullgott skick får den inte användas förrän den har återställts till fullgott skick. Det är förbjudet att sopa brännbara, giftiga eller explosiva ämnen samt brännbara gaser eller utspädda syror och lösningsmedel, brinnande eller pyrande föremål (t.ex. cigarettfimpar).

Apparatet är inte lämpligt för sopning av vätskor, rep, snören, trådar eller liknande föremål.

Apparatet får endast användas med insatt sopbehållare, stängd panel och sidoborstar i arbetsläge för att förhindra skador från roterande komponenter, kringflygande skräp och ökad dammexponering.



Drift

Risk för kläm- och skärskador på band, sidoborstar, behållare och löpbalk. Använd lämpliga handskar och vid behov en dammskyddsmask när du tar upp glas, metallspån eller annat material från behållaren.

Underhåll och skötsel



 Reparationer och montering av reservdelar får endast utföras av din återförsäljare eller dennes kundtjänst för att undvika risker. Endast originalreservdelar och originaltillbehör får användas.

Skydd av miljön

  Förpackningsmaterialet är återvinningsbart. Vänligen återvinn dem. Gamla apparater innehåller värdefulla återvinningsbara material som bör återvinnas. Lämna därför in gamla apparater till lämpliga insamlingsystem.



(N) Bruksanvisning

  Denne bruksanvisningen inneholder instruksjoner om hvordan du bruker den manuelle feiemaskinen. Les denne originale bruksanvisningen før du bruker maskinen for første gang, og følg anvisningene. Ta vare på bruksanvisningen for fremtidig bruk.

Tiltenkt bruk

Denne feiemaskinen er utelukkende beregnet på feing av asfalterte, skitne flater innendørs og utendørs. Følg sikkerhetsanvisningene. Overflatene som skal feies må ikke være våte. Det er ikke tillatt å montere påbygg eller gjøre endringer på maskinen.

Sikkerhetsanvisninger

Bruk kun maskinen i forskriftsmessig stand og i samsvar med tiltenkt bruk, og vær oppmerksom på sikkerhets- og faremomentet.

Unngå uautorisert bruk av apparatet av personer (inkludert barn) med reduserte fysiske, sensoriske eller mentale evner, eller manglende erfaring og/eller kunnskap, med mindre de er under oppsyn av en person som er ansvarlig for deres sikkerhet eller har fått instruksjoner om hvordan apparatet skal brukes. Barn må til enhver tid være under oppsyn for å sikre at de ikke leker med apparatet. Apparatet må brukes som forutsatt. I tillegg må det tas hensyn til lokale forhold og gjeldende lover og forskrifter om ulykkesforebygging og miljøvern.

Når du arbeider med apparatet, må du være spesielt oppmerksom på og ta hensyn til tredjepersoner, spesielt barn. For hver bruk må det kontrolleres at apparatet er i forskriftsmessig stand og at det er driftssikkert. Hvis apparatet ikke er i forskriftsmessig stand, må det ikke brukes før det er satt i forskriftsmessig stand igjen. Det er forbudt å feie brennbare, giftige eller eksplosive stoffer, brennbare gasser eller ufortynnede syrer og løsemidler, brennende eller ulmende gjenstander (f.eks. sigarettstumper). Apparatet er ikke egnet til å feie væsker, tau, hyssing, ledninger eller lignende gjenstander. For å unngå skader på grunn av roterende komponenter, svevende gjenstander og økt støveksponering, må apparatet kun brukes med oppsamlingsbeholderen på plass, panelet lukket og sidebørstene i arbeidsposisjon.



Drift

Fare for klem- og skjærskader på belter, sidebørster, beholdere og kjørestang. Bruk egnede hansker og om nødvendig støvmaske når du fjerner glass, metallspen eller annet materiale fra beholderen.



Vedlikehold og stell

 Reparasjoner og montering av reservedeler må kun utføres av forhandleren eller dennes kundeservice for å unngå farer. Det må kun brukes originale reservedeler og tilbehør.

Beskyttelse av miljøet

  Emballasjematerialet er resirkulerbart. Vennligst resirkuler dem. Gamle apparater inneholder verdifulle resirkulerbare materialer som bør resirkuleres. Kasser derfor gamle apparater via egnede innsamlingsystemer.

(FIN) Käyttöohjeet

  Nämä käyttöohjeet sisältävät ohjeita käsinohjattavan lakaisukoneen käytöstä. Lue nämä alkuperäiset käyttöohjeet ennen laitteen ensimmäistä käyttökertaa ja toimi niiden mukaisesti. Säilytä nämä käyttöohjeet myöhempää käyttöä varten.

Käyttötarkoitus

Tämä lakaisukone on tarkoitettu yksinomaan päällystettyjen, likaisten pintojen lakaisemiseen sisätiloissa ja ulkona. Noudata turvallisuusohjeita. Lakaistavat pinnat eivät saa olla märkiä. Laitteeseen ei saa tehdä lisälaitteita tai muutoksia.

Turvallisuusohjeet

Käytä laitetta vain, jos se on moitteettomassa kunnossa ja sen käyttötarkoituksen mukaisesti, ja ole tietoinen turvallisuudesta ja vaaroista.

Estä henkilöitä (myös lapsia), joiden fyysiset, aistien tai henkiset kyvyt ovat heikentyneet tai joilla ei ole kokemusta ja/tai tietoa, käyttämästä laitetta luovuttamasti, ellei heitä valvo heidän turvallisuudestaan vastaava henkilö tai ellei hän ole antanut heille ohjeita laitteen käytöstä. Lapsia on valvottava koko ajan, jotta varmistetaan, että he eivät leiki laitteella. Laitetta on käytettävä tarkoituksenmukaisesti. Paikalliset olosuhteet ja yleisesti sovellettavat lakisääteiset ja muut onnettomuuksien ehkäisy- ja ympäristönsuojelua koskevat määräykset on myös otettava huomioon. Laitteen kanssa työskennellessä on kiinnitettävä erityistä huomiota ja otettava huomioon kolmannet osapuolet, erityisesti lapset.

Ennen jokaista käyttökertaa on tarkistettava laitteen asianmukainen kunto ja käyttöturvallisuus. Jos laite ei ole täydellisessä kunnossa, sitä ei saa käyttää ennen kuin se on palautettu täydelliseen kuntoon. Syttyvien, myrkyllisten tai räjähdysalttien aineiden sekä palavien kaasujen tai laimentamattomien happojen ja liuottimien, palavien tai kytevien esineiden (esim. tupakantumpien) lakaiseminen on kielletty.

Laite ei sovellu nesteiden, köysien, naruja, lankojen, johtojen tai vastaavien esineiden lakaisemiseen.

Laitetta saa käyttää vain, kun roskasäiliö on asetettu sisään, paneeli on suljettu ja sivuharjat ovat työasennossa, jotta vältetään pyörivien osien, lentävien roskien ja lisääntyneen pölyaltistuksen aiheuttamia vammoita.



Käyttö

Puristumis- ja leikkautumisvaara hihnoissa, sivuharjoissa, supplissa ja kulkupalkissa. Kun poistat lasia, metalliastuja tai muita materiaaleja supplissa, käytä sopivia käsitteitä ja tarvittaessa pölymaskia.

Huolto ja hoito



 Korjaukset ja varaosien asentamisen saa vaa-rojen välttämiseksi suorittaa vain erikoisjälleenmyyjäsi tai läheisen asiakaspalveluosastonsa. Vain alkuperäisiä varaosia ja lisävarusteita saa käyttää.

Ympäristönsuojelu

  Pakkausmateriaalit ovat kierrätettäviä. Kierrätä ne. Vanhat laitteet sisältävät arvokkaita kierrätyskelpoisia materiaaleja, jotka tulisi kierrättää. Hävitä siksi vanhat laitteet sopivien keräysjärjestelmien kautta.



(SRB) Uputstvo za upotrebu

  Ovo uputstvo za upotrebu sadrži uputstva za upotrebu ručnog čistača. Pre prve upotrebe uređaja, pročitajte ovo originalno uputstvo za upotrebu i postupite u skladu s njim. Sačuvajte ovo uputstvo za upotrebu za buduće korišćenje uređaja.

Pravilna upotreba

Ovaj čistač je namenjen isključivo za čišćenje popločanih zaprijanih površina u zatvorenom prostoru i na otvorenom. Obratite pažnju na bezbednosna uputstva. Površine koje se čiste ne smeju biti mokre. Dodaci i modifikacije na uređaju nisu dozvoljeni.

Bezbednosna uputstva

Uređaj sme da se koristi samo kada je u savršeno ispravnom stanju i na način kako je to predviđeno, imajuću u vidu bezbednost i opasnosti. Onemogućite neovlašćenu upotrebu uređaja od strane osoba (uključujući i decu) koje imaju smanjene fizičke, senzorne ili mentalne sposobnosti, koje nemaju neophodno iskustvo i/ili znanje, osim ukoliko su pod nadzorom lica koje je odgovorno za njihovu bezbednost, ili ako su od Vas dobili uputstva za korišćenje uređaja. Deca moraju da budu pod nadzorom u svakom trenutku, kako bi se osiguralo da se ne igraju sa uređajem. Uređaj se mora koristiti onako kako je predviđeno. Takođe se moraju uzeti u obzir i lokalni uslovi, kao i opštevažeći zakonski i drugi propisi za sprečavanje nezgoda i zaštitu životne sredine. Tokom rada sa uređajem, posebna pažnja se mora posvetiti trećim licima, posebno deci. Pre svake upotrebe uređaja, mora se proveriti ispravnost uređaja i njegova operativna sigurnost. Ako uređaj nije u savršenom stanju, uređaj se ne sme koristiti dok se ne vrati u savršeno stanje. Zabranjeno je čišćenje zapaljivih, toksičnih ili eksplozivnih materija, kao i zapaljivih gasova ili nerazblaženih kiselina i rastvarača, zapaljenih ili tinjajućih predmeta (npr. opušaka cigareta).

Uređaj nije pogodan za čišćenje tečnosti, užadi, kanapa, žica i slično. Uređaj se sme koristiti samo sa umetnutim kontejnerom za nečistoću, zatvorenim kućištem i bočnom četkom u radnom položaju kako bi se izbegle povrede izazvane rotirajućim komponentama, podignutom nečistoćom i povećanom izloženosti prašini.



Rad sa uređajem

Opasnost od prignječanja i sečenja na kaiševima, bočnim četkama, kontejnerima za nečistoću i ručkama. Kada uklanjate staklo, metalne strugotine ili druge materijale iz kontejnera za nečistoću, koristite odgovarajuće rukavice i masku za prašinu ako je potrebno.



Održavanje i nega

 Popravke i ugradnju rezervnih delova sme da obavlja samo vaš specijalizovani prodavac ili njihova služba za korisnike kako bi se izbegla opasnost. Mogu se koristiti samo originalni rezervni delovi i pribor.

Zaštita životne sredine

  Materijali za pakovanje se mogu reciklirati. Molimo vas da ih reciklirate. Stari uređaji sadrže vredne materijale koji se mogu reciklirati i koje treba reciklirati. Molimo odložite stare uređaje koristeći odgovarajuće sisteme za sakupljanje otpada.

(HR) Upute za uporabu

  Ove upute za uporabu sadrže upute za rukovanje ručnim strojem za metenje. Prije prve uporabe uređaja pročitajte ove originalne upute za uporabu i pridržavajte ih se. Sačuvajte ove upute za uporabu za kasniju uporabu.

Namjenska uporaba

Ovaj stroj za metenje namijenjen je isključivo za metenje u unutarnjim i vanjskim područjima na tvrdim površinama. Poštujte sigurnosne napomene. Površine koje će se mesti ne smiju biti vlažne. Nadogradnje ili preinake na uređaju nisu dopuštene.

Sigurnosne napomene

Upotrebljavajte uređaj samo u besprijeekornom stanju, u skladu s namjenom i uz poznavanje sigurnosnih mjera i opasnosti. Spriječite da ovaj uređaj upotrebljavaju neovlašćene osobe (uključujući djecu) ograničenih tjelesnih, osjetilnih ili mentalnih sposobnosti ili osobe s nedovoljno iskustva i/ili znanja, osim ako ih ne nadzire osoba zadužena za njihovu sigurnost ili ako su od te osobe dobili upute za uporabu uređaja. Djecu trebate trajno nadzirati kako biste osigurali da se ne igraju ovim uređajem. Uređaj se mora upotrebljavati u skladu s namjenom. Pritom se treba poštovati i lokalne uvjete te opće važeće zakonske i druge propise o sprječavanju nesreća i zaštiti okoliša. Pri radu s uređajem posebno treba paziti i obratiti pozornost na treće osobe, a osobito na djecu. Prije svake uporabe uređaja treba provjeriti je li u propisnom stanju i siguran za uporabu. Ako uređaj nije u besprijeekornom stanju ne smije se upotrebljavati sve dok se njegovo stanje ne popravi. Zabranjeno je metenje zapaljivih, toksičnih ili eksplozivnih tvari kao i zapaljivih plinova ili nerazrijeđenih kiselina ili otapala te gorućih ili tinjajućih predmeta (npr. opušaka cigareta).

Uređaj nije namijenjen za metenje tekućina, užadi, uzica, žica ili sličnog materijala. Uporaba uređaja dopuštena je samo s umetnutim spremnikom pometenog sadržaja, zatvorenom odjećom i bočnim metlama u radnom položaju kako bi se spriječile ozljede zbog rotirajućih komponenti, letećeg pometenog sadržaja i povećanog opterećenja prašine.



Rad

Opasnost od prignječanja i porezotina na remenju, bočnim metlama, spremnicima pometenog sadržaja i ručki. Ako uklanjate staklo, metalne strugotine ili druge materijale iz spremnika pometenog sadržaja upotrebljavajte prikladne rukavice i po potrebi masku za zaštitu od prašine.

Održavanje i njega

 Popravke i ugradnju rezervnih dijelova smije provoditi samo vaš specijalizirani prodavac ili njegova služba za korisnike kako bi se spriječile opasnosti. Smiju se upotrebljavati isključivo originalni rezervni dijelovi i pribor.

Zaštita okoliša

  Ambalažni materijal može se reciklirati. Predajte ga na recikliranje. Stari uređaji sadrže dragocjene materijale koji se mogu reciklirati, stoga ih se treba predati za recikliranje. Iz tog razloga zbrinite stare uređaje u prikladne sustave za prikupljanje.

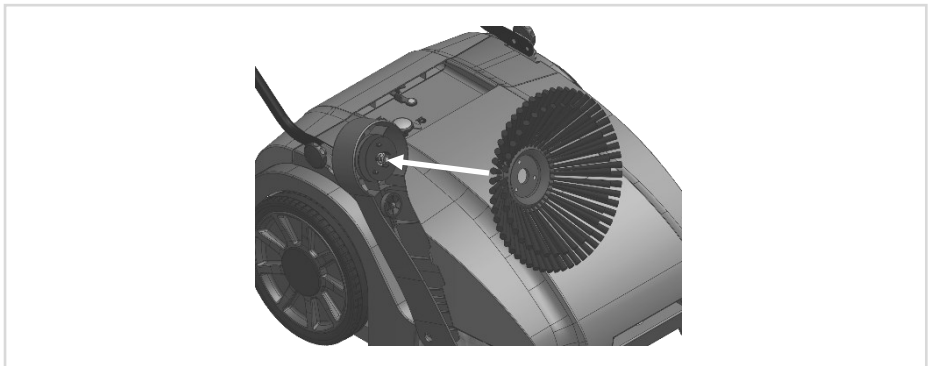
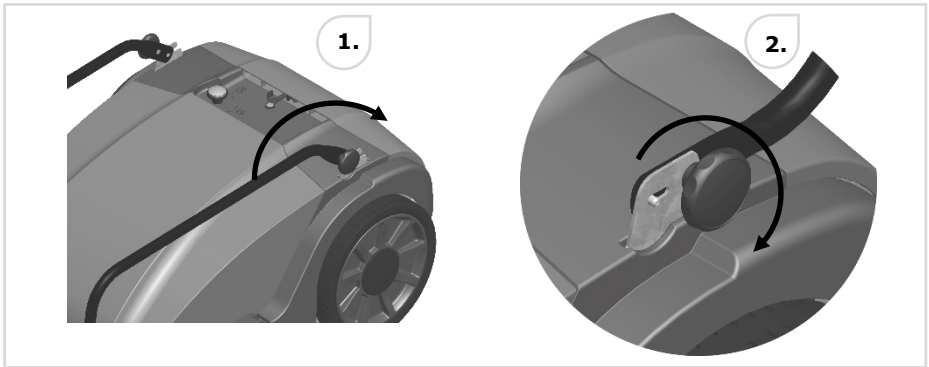
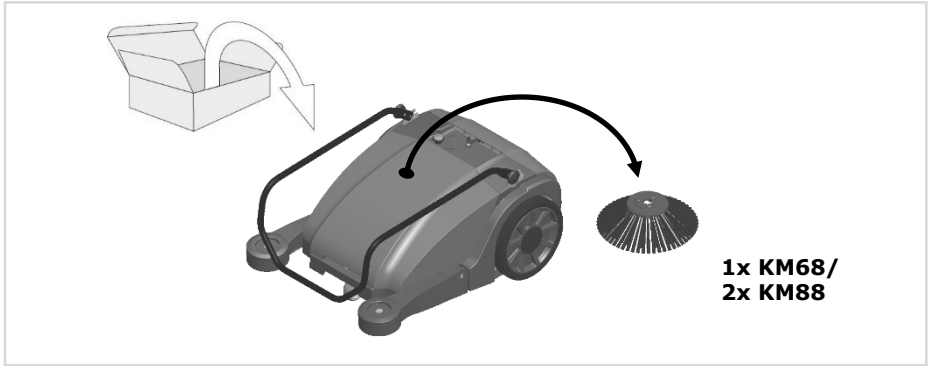

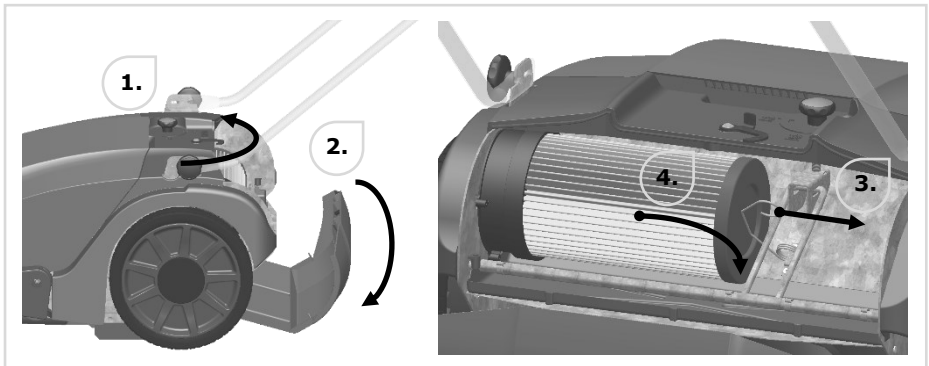
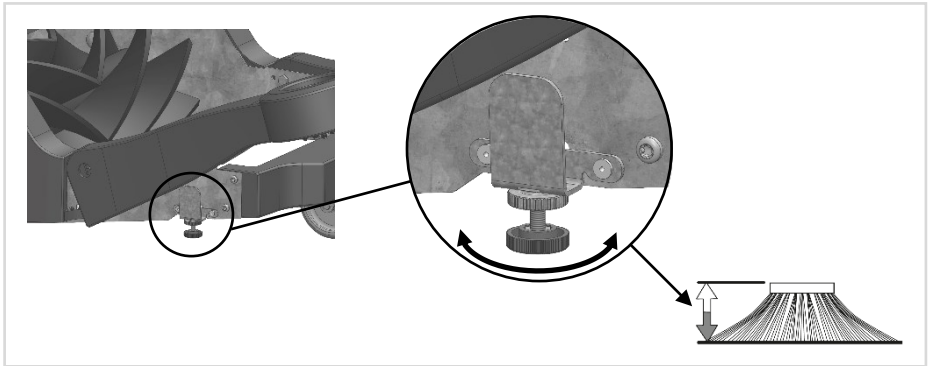
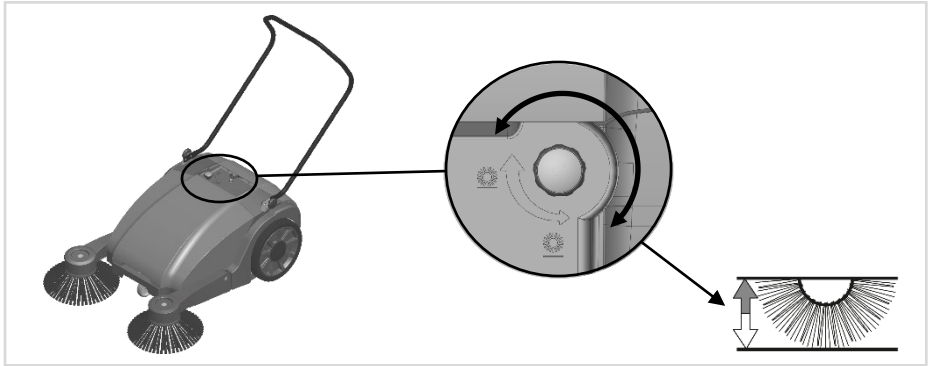

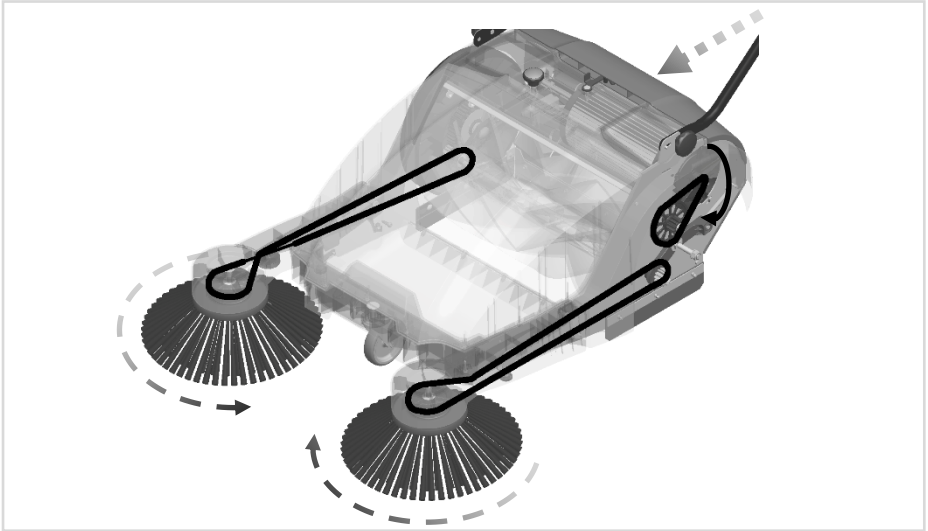



VERMOP ist eine Marke der FREUDENBERG Home and Cleaning Solutions. Unter dieser Marke, die bereits auf über 95 Jahre Erfahrung zurückblickt, werden qualitativ hochwertige und langlebige Reinigungsmaschinen vertrieben.

VERMOP is a brand of FREUDENBERG Home and Cleaning Solutions. This brand, which has over 95 years of experience in the cleaning industry, sells high-quality and long-lasting cleaning machines.



ZUBEHÖR & ERSATZTEILE | ACCESSORIES & SPARE PARTS

Das Zubehör- und Ersatzteilangebot finden Sie auf unserer Webseite www.vermop.com unter der Rubrik Power.

The range of accessories and spare parts can be found on our website www.vermop.com under the Power section.

ANSPRECHPARTNER | CONTACT

VERMOP GmbH
Hafenstraße 16
97877 Wertheim

DEUTSCHLAND/GERMANY
Tel. +49 9342 878 – 800
info@vermop.com

For UK:
Freudenberg Home and Cleaning Solutions Ltd.
2 Chichester Street
Rochdale, OL16 2AX